

## MANUÁL K INSTALACI

PŘEČTĚTE SI A ULOŽTE TYTO POKYNY

POZNÁMKY: ELEKTRICKÉ PŘIPOJENÍ MUSÍ BÝT V SOULADU S NÁRODNÍMI NEBO MÍSTNÍMI PŘEDPISY.

UPOZORNĚNÍ: PŘED INSTALACÍ NEZAPOMEŇTE VYPNOUT PŘÍVOD ELEKTRINY NA HLAVNÍM VYPÍNAČI NEBO JISTIČI.

### UPOZORNĚNÍ

1. Nesprávná instalace může mít za následek riziko požáru úrazu elektrickým proudem nebo zranění osob.
2. Abyste zabránili riziku požáru a úrazu elektrickým proudem, nepoužívejte přístroj v blízkosti okna.
3. Před čištěním servisní údržbou a před přemístěním z jednoho místa na druhé je nutné vytáhnout síťovou zástrčku ze zásuvky.
4. Ventilátor by měl být při provozu umístěn na rovném a stabilním povrchu, aby nedošlo k jeho převrácení.
5. Ventilátor by neměl být umístěn na vlhkém místě nebo tam, kde je vysoká vlhkost (například v koupelně).

### MONTÁŽ

1. Uvolněte montážní matici ochranného krytu z krytu motoru.
2. Zadní kryt pevně umístěte na kryt motoru a poté jej pevně upevněte otáčením montážní matice krytu ve směru hodinových ručiček.
3. Zatlačte nůž podél hřídele motoru a poté jej pevně upevněte pomocí točítka otáčením proti směru hodinových ručiček.
4. Zavěste přední ochranný kryt na zadní gufero pomocí upevňovače polohy, který je k dispozici na okraji krytu, a poté jej upněte k sobě pomocí dodaných spon.

### OVLÁDÁNÍ KMITÁNÍ

1. Zatlačte na knoflík kmitání, abyste začali kmitat.
2. Zatáhněte za knoflík kmitání, abyste jej zastavili.

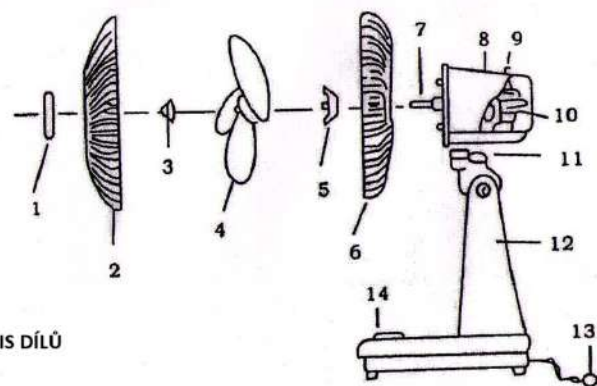

### POPIS DÍLŮ

1. ZÁCHRANNÝ NÁSTAVEC (GUARD ORNAMENT)
2. PŘEDNÍ OCHRANNÝ KRYT
3. TOČÍTKO
4. LOPATKA VENTILÁTORU
5. MONTÁŽNÍ MATICE OCHRANNÉHO KRYTU
6. ZADNÍ OCHRANNÝ KRYT
7. HŘÍDELE MOTORU
8. POUZDRO MOTORU
9. KMITACÍ PÁKA
10. MOTOR
11. SESTAVA KRČNÍ ČÁSTI
12. STOJAN
13. NAPÁJECÍ KABEL
14. OVLÁDÁNÍ RYCHLOSTNÍHO TAHU (0.1.2.3)

## INSTALLATIONSHANDBUCH

LESEN UND SPEICHERN SIE DIESE ANLEITUNG

HINWEISE: DIE ELEKTRISCHEN ANSCHLÜSSE MÜSSEN DEN NATIONALEN ODER LOKALEN VORSCHRIFTEN ENTSPRECHEN.

HINWEIS: SCHALTEN SIE VOR DER INSTALLATION UNBEDINGT DIE STROMVERSORGUNG AM HAUPTSCHALTER ODER SCHUTZSCHALTER AUS.

### HINWEIS

1. Eine unsachgemäße Installation kann zu Feuer-, Stromschlag- oder Verletzungsgefahr führen.
2. Um Feuer- und Stromschlaggefahr zu vermeiden, darf das Gerät nicht in der Nähe eines Fensters betrieben werden.
3. Vor Reinigungs- und Wartungsarbeiten und vor einem Ortswechsel muss der Netzstecker aus der Steckdose gezogen werden.
4. Der Ventilator sollte während des Betriebs auf einer flachen und stabilen Oberfläche stehen, um ein Umkippen zu vermeiden.
5. Der Ventilator sollte nicht an einem feuchten Ort oder an einem Ort mit hoher Luftfeuchtigkeit (z. B. im Badezimmer) aufgestellt werden.

### INSTALLATION

1. lösen Sie die Befestigungsmutter der Schutzabdeckung von der Motorabdeckung.
2. Setzen Sie die hintere Abdeckung fest auf die Motorabdeckung, und befestigen Sie sie, indem Sie die Befestigungsmutter der Abdeckung im Uhrzeigersinn drehen.
3. Schieben Sie das Blatt entlang der Motorwelle und befestigen Sie es, indem Sie den Spinner gegen den Uhrzeigersinn drehen.
4. Hängen Sie die vordere Abdeckung mit der Positionshalterung an der Kante der Abdeckung in das hintere Lager ein und klemmen Sie sie dann mit den mitgelieferten Clips zusammen.

### OSZILLATIONSSTEUERUNG

1. drücken Sie den Oszillationsknopf, um die Oszillation zu starten.
2. Ziehen Sie den Oszillationsknopf, um die Oszillation zu stoppen.

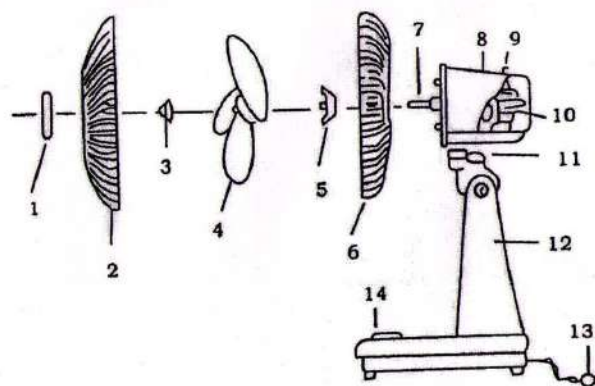

### BESCHREIBUNG DER TEILE

1. VERZIERUNG DES SCHUTZES
2. FRONT-GUARD
3. PUNKT
4. GEBLÄSEKLAPPE
5. MONTAGEMUTTER DER SCHUTZHAUBE
6. HINTERE SCHUTZABDECKUNG
7. MOTORWACHE
8. MOTORABSCHIRM
9. SCHWINGUNGSHEBEL
10. MOTOR
11. HALSGRUPPE
12. STAND
13. STROMKABEL
14. GESCHWINDIGKEITS-SCHUBREGLER (0.1.2.3)

## TELEPÍTÉSI KÉZIKÖNYV

OLVASSA EL ÉS MENTSE EL EZEKET AZ UTASÍTÁSOKAT

MEGJEGYZÉSEK: AZ ELEKTROMOS CSATLAKOZÁSOKNAK MEG KELL FELELNIÜK A NEMZETI VAGY HELYI ELŐÍRÁSOKNAK.

MEGJEGYZÉS: A TELEPÍTÉS ELŐTT FELTÉTLENÜL KAPCSOLJA KI AZ ÁRAMELLÁTÁST A FŐKAPCSOLÓN VAGY A MEGSZAKÍTÓN.

### MEGJEGYZÉS

1. A nem megfelelő telepítés tűz, áramütés vagy személyi sérülés veszélyét eredményezheti.
2. A tűz és az áramütés veszélyének elkerülése érdekében ne üzemeltesse a készüléket ablak közelében.
3. Tisztítószerviz-karbantartás és egyik helyről a másikra történő áthelyezés előtt a hálózati dugót ki kell húzni a konnektorból.
4. A ventilátort működés közben sík és stabil felületre kell helyezni, hogy megakadályozza a készülék felborulását.
5. A ventilátort nem szabad nedves helyre vagy olyan helyre állítani, ahol magas a páratartalom (például a fürdőszobában).

### BEÁLLÍTÁS

1. Lazítsa meg a védőburkolat rögzítőanyáját a motorburkolatról.
2. Helyezze a hátsó burkolatot szilárdan a motorburkolatra, majd rögzítse azt a burkolat rögzítőanyájának az óramutató járásával megegyező irányba történő elfordításával.
3. Tolja a lapátot a motor tengelye mentén, majd rögzítse erősen az óramutató járásával ellentétes irányba történő elfordításával.
4. Akassza az elülső védőt a hátsó csapágyra a védő szélén található pozíciótartó segítségével, majd szorítsa össze a mellékelt kapcsok segítségével.

### OSZCILLÁCIÓVEZÉRLÉS

1. Nyomja meg az oszcillációs gombot az oszcilláció elindításához.
2. Húzza meg az oszcillációs gombot a leállításához.

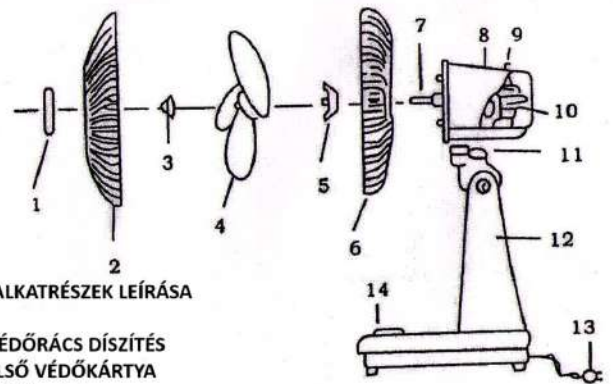

AZ ALKATRÉSZEK LEÍRÁSA

1. VÉDŐRÁCS DÍSZÍTÉS
2. ELSŐ VÉDŐKÁRTYA
3. PONT
4. VENTILÁTORLAPÁT
5. VÉDŐBURKOLAT RÖGZÍTŐANYA
6. HÁTSÓ VÉDŐBURKOLAT
7. MOTORTENGELY
8. MOTORVÉDŐ
9. LENDÍTŐKAR
10. MOTOR
11. NYAKSZERELVÉNY
12. ÁLLÁS
13. TÁMOGATÁSI KÁBEL
14. SEBESSÉG TOLÓERŐ-SZABÁLYOZÓ (0.1.2.3.)

## INSTRUKCJA INSTALACJI

PRZECZYTAJ I ZACHOWAJ NINIEJSZĄ INSTRUKCJĘ

UWAGI: POŁĄCZENIA ELEKTRYCZNE MUSZĄ BYĆ ZGODNE Z PRZEPISAMI KRAJOWYMI LUB LOKALNYMI.

UWAGA: PRZED INSTALACJĄ NALEŻY WYŁĄCZYĆ ZASILANIE ZA POMOCĄ GŁÓWNEGO WYŁĄCZNIKA LUB WYŁĄCZNIKA AUTOMATYCZNEGO.

### UWAGA

1. Nieprawidłowa instalacja może spowodować ryzyko pożaru, porażenia prądem elektrycznym lub obrażeń ciała.
2. Aby uniknąć ryzyka pożaru i porażenia prądem elektrycznym, nie należy używać urządzenia w pobliżu okna.
3. Przed czyszczeniem, konserwacją i przenoszeniem urządzenia z miejsca na miejsce należy wyjąć wtyczkę z gniazda zasilania.
4. Podczas pracy wentylator należy umieścić na płaskiej i stabilnej powierzchni, aby zapobiec jego przewróceniu.
5. Wentylator nie powinien być umieszczany w miejscach wilgotnych lub o wysokiej wilgotności (np. w łazience).

### INSTALACJA

1. Odkręcić nakrętkę mocującą pokrywę ochronną od pokrywy silnika.
2. Umieścić tylną pokrywę mocno na pokrywie silnika, a następnie zabezpieczyć ją, obracając nakrętkę mocującą pokrywę zgodnie z ruchem wskazówek zegara.
3. Przesuń ostrze wzdłuż wału silnika, a następnie zabezpiecz je mocno, obracając pokrętkę w kierunku przeciwnym do ruchu wskazówek zegara.
4. Zawieś przednią osłonę na tylnym łożysku za pomocą elementu ustalającego znajdującego się na krawędzi osłony, a następnie zaciśnij ją za pomocą dołączonych zacisków.

### KONTROLA OSCYLACJI

1. Naciśnij pokrętkę oscylacji, aby rozpocząć oscylację.
2. Pociągnij pokrętkę oscylacji, aby ją zatrzymać.

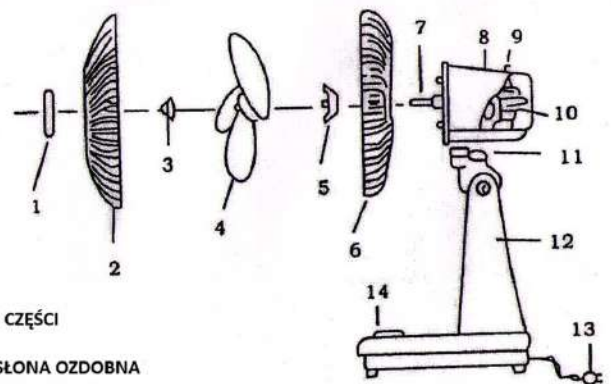

### OPIS CZĘŚCI

1. OSŁONA OZDOBNA
2. OSŁONA PRZEDNIA
3. PUNKT
4. ŁOPATKA WENTYLATORA
5. NAKRĘTKA MONTAŻOWA POKRYWY OCHRONNEJ
6. TYLNA POKRYWA OCHRONNA
7. WAŁ SILNIKA
8. OSŁONA SILNIKA
9. DŹWIGNIA OSCYLACYJNA
10. SILNIK
11. ZESPÓŁ SZYJKI
12. STOJAK
13. KABEL ZASILANIA
14. KONTROLA PRĘDKOŚCI CIĄGU (0.1.2.3)

## PRIROČNIK ZA NAMESTITEV

PREBERITE IN SHRANITE TA NAVODILA

OPOMBE: ELEKTRIČNE POVEZAVE MORAJO BITI V SKLADU Z NACIONALNIMI ALI LOKALNIMI PREDPISI.

OPOMBA: PRED NAMESTITVIJO SE PREPRIČAJTE, DA STE IZKLOPILI ELEKTRIČNO NAPAJANJE NA GLAVNEM STIKALU ALI ODKLOPNIKU.

### OBVESTILO:

1. Nepravilna namestitev lahko povzroči nevarnost požara, električnega udara ali telesne poškodbe.
2. Da bi se izognili nevarnosti požara in električnega udara, enote ne uporabljajte v bližini okna.
3. Pred servisnim vzdrževanjem čiščenja in pred premikanjem z enega mesta na drugo je treba vtič izvleči iz električne vtičnice.
4. Ventilator mora biti med delovanjem postavljen na ravno in stabilno površino, da se ne prevrne.
5. Ventilatorja ne smete postaviti na vlažno mesto ali mesto, kjer je visoka vlažnost (na primer v kopalnici).

### NAMESTITEV

1. S pokrova motorja sprostite pritrdilno matico zaščitnega pokrova.
2. Hrbtni pokrov trdno namestite na pokrov motorja, nato pa ga pritrдите tako, da zavrtite matico za pritrđitev pokrova v smeri urinega kazalca.
3. Rezilo potisnite vzdolž gredi motorja, nato ga trdno pritrđite tako, da zavrtite vrtljivo matico v nasprotni smeri urinega kazalca.
4. Sprednji ščitnik zatakните na zadnji ležaj s pomočjo položajnega držala, ki je na voljo na robu ščitnika, nato pa ga vpnite s priloženimi sponkami.

### KRMILJENJE OSCILACIJE

1. Pritisnite gumb za oscilacijo, da začnete oscilacijo.
2. Potegnite gumb za nihanje, da ga ustavite.

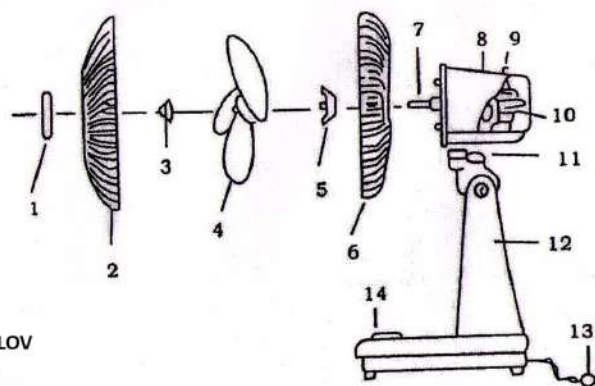

### OPIS DELOV

1. ZAŠČITNI OKRAS
2. SPREDNJE VAROVALO
3. TOČKA
4. LOPATKA VENTILATORJA
5. MATICA ZA PRITRDITEV ZAŠČITNEGA POKROVA
6. ZADNJI ZAŠČITNI POKROV
7. GRED MOTORJA
8. ŠČITNIK MOTORJA
9. NIIAJNI VZVOD
10. MOTOR
11. SKLOP VRATU
12. STOJALO
13. KABEL ZA NAPAJANJE
14. KRMILNIK HITROSTI (0.1.2.3)